

# 驱动变压器

## DRIVE TRANSFORMER



- 工作温度：-55℃～ +125℃；
- 工作频率：20kHz-500kHz；
- 封装尺寸：14.6mm×12mm×11mm max；
- 产品重量：约6.0g；
- 绕组间分布电容低，漏感小，SRF值高；
- 初次级之间高的绝缘隔离；
- 典型应用：开关电源MOSFET和IGBT门级驱动电路。



电性能参数25℃

产品型号	匝比 (N) N1:N2:N3	电感 Pri (uH min) 100kHz 0.1V	漏感 Pri (uH max) 100kHz 0.1V	最大直流电阻 (Ω max)		介质耐电压 (Vrms) VAC N1 To N2 To N3
				N1	N2/N3	
KDDT110-EP10	1:1	300	1.8	0.22	0.24	AC1000
KDDT151-EP10	1.5:1	675	4.0	0.50	0.45	AC1000
KDDT111-EP10	1:1:1	168	0.5	0.25	0.25 (2-5/3-4)	AC1000

### 电原理图

Electrical schematic diagram

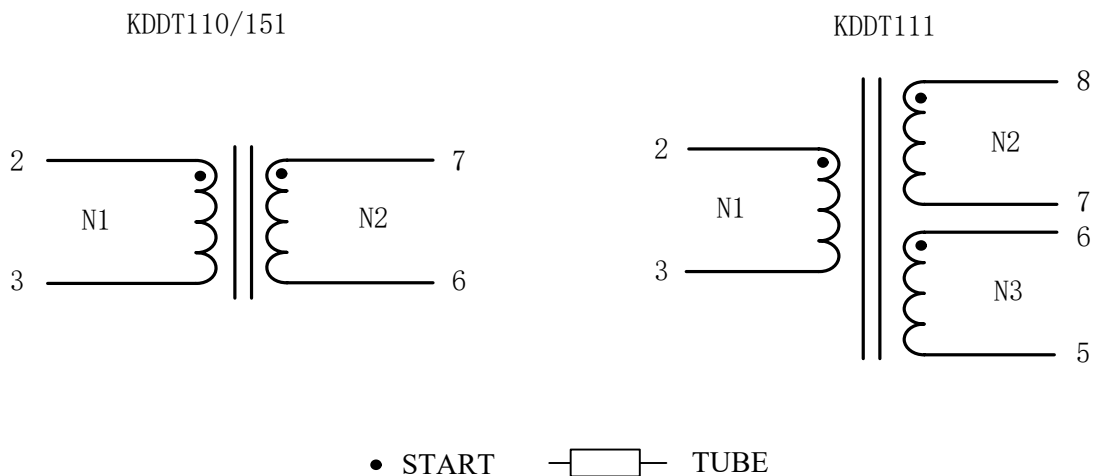

青岛杰瑞康达电子有限公司  
 公司网址：<http://www.jrkddz.com>  
 公司邮箱：[honestkd@126.com](mailto:honestkd@126.com)  
 公司电话：0532-87051085  
 公司地址：山东省青岛市李沧区九水东路130号

Qingdao Jieruikangda electronics co., ltd.  
 Web: <http://www.jrkddz.com>  
 E-mail: [honestkd@126.com](mailto:honestkd@126.com)  
 Tel: 0532-87051085  
 Address: No.130 Jiushui East Road, Licang District, Qingdao City, Shandong Province

市场部：18661657027  
 技术部：13811957289

Marketing department: 18661657027  
 Technical department: 13811957289

# 驱动变压器 DRIVE TRANSFORMER



## 封装尺寸

Dimensions

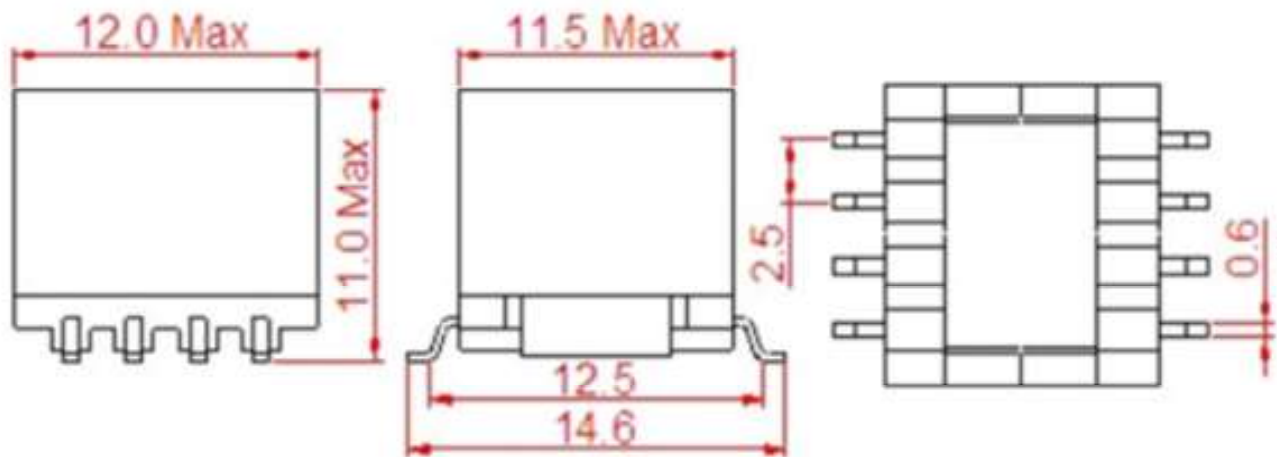

## 吸塑胶带尺寸

Dimensions of plastic tape

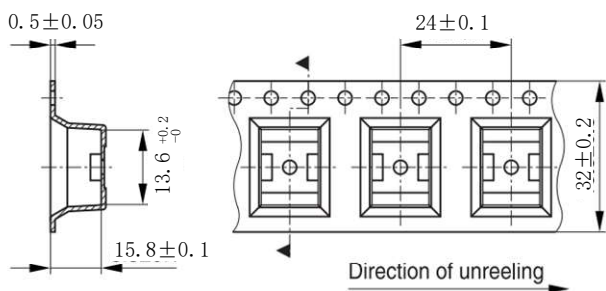

## 胶盘尺寸

Plastic tray size

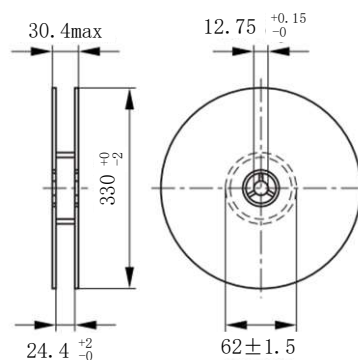

1. 产品符合ROHS标准要求，如需订购非ROHS的产品，采购时请说明；
2. 包装方式：

吸塑胶带宽24毫米，胶盘直径 Ø330毫米，包装数量:125包/卷。

青岛杰瑞康达电子有限公司  
 公司网址: <http://www.jrkddz.com>  
 公司邮箱: [honestkd@126.com](mailto:honestkd@126.com)  
 公司电话: 0532-87051085  
 公司地址: 山东省青岛市李沧区九水东路130号

Qingdao Jieruikangda electronics co., ltd.  
 Web: <http://www.jrkddz.com>  
 E-mail: [honestkd@126.com](mailto:honestkd@126.com)  
 Tel: 0532-87051085  
 Address: No.130 Jiushui East Road, Licang District, Qingdao City, Shandong Province

市场部: 18661657027  
 技术部: 13811957289

Marketing department: 18661657027  
 Technical department: 13811957289